

Serie A

Económico.
Máquina de corte por láser
de fibra de plataforma única.

Ganador del premio de Diseño iF

El modelo más buscado.

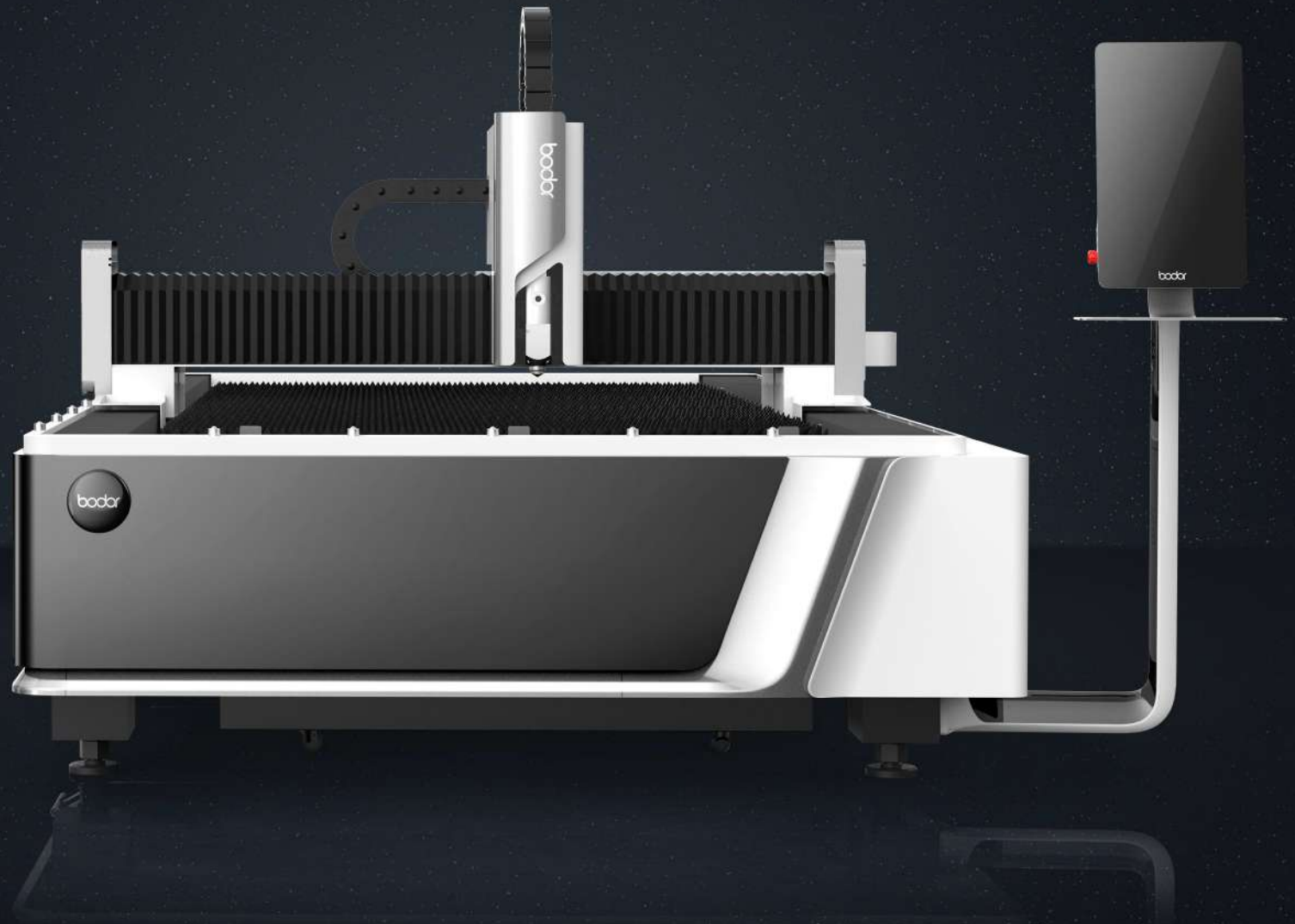



Rendimiento integral mejorado en un **30%**
con respecto a la última generación

aceleración máxima hasta **1.5G**

Adoptando un servomotor de bus de alto rendimiento para lograr el rendimiento dinámico líder absoluto
(en comparación con productos similares en el mercado).
Mejore significativamente el procesamiento para maximizar el valor que puede crear en cada segundo.

*Relativo a la última generación

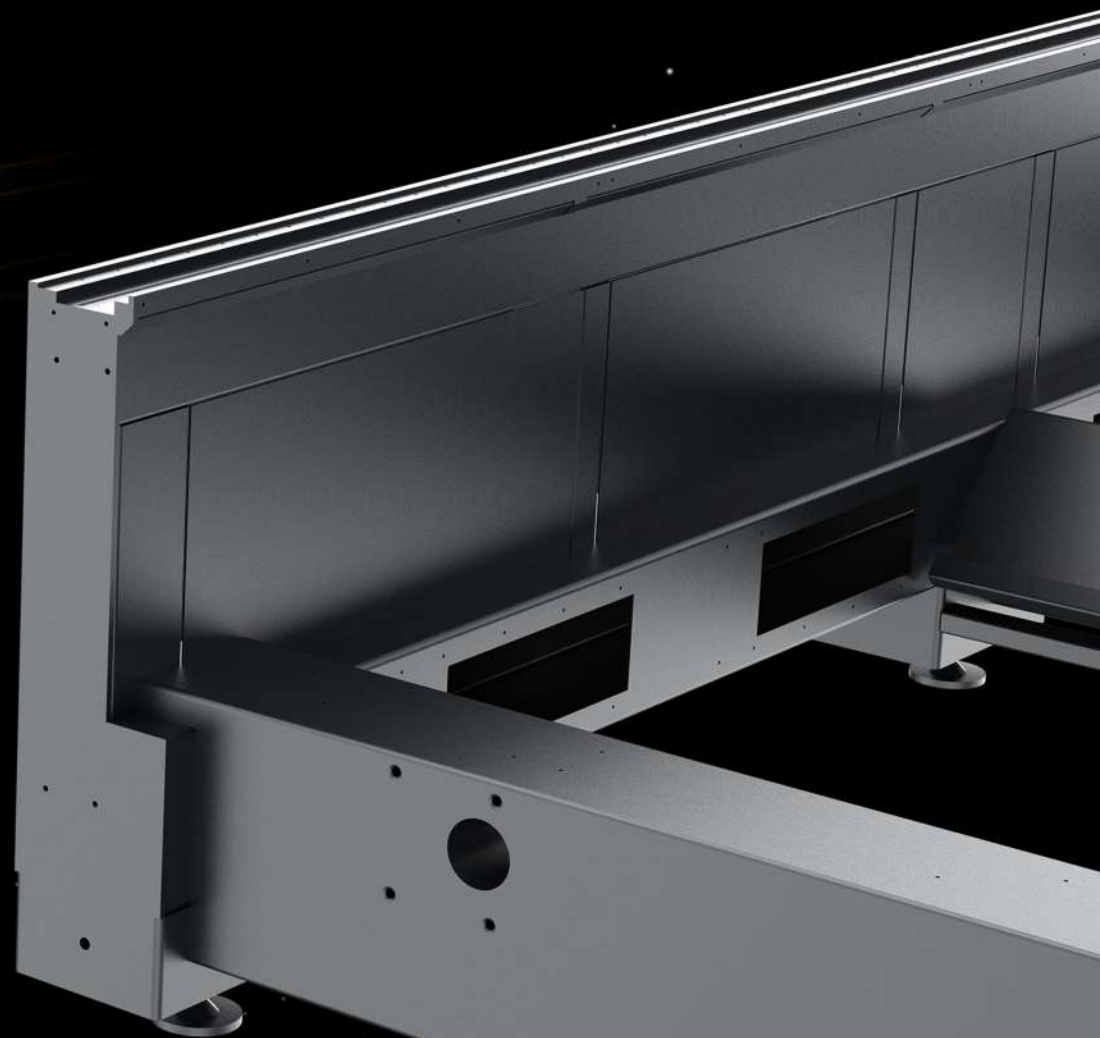
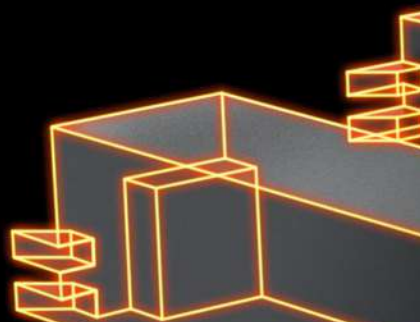

30%

Resistencia estructural
mejorada por

25%

rigidez mejorada por

**La última cama soldada de mortaja y
espiga de 3ra generación.**



Cabeza láser **ovoide activo de obstáculos**

Servo-seguimiento de desarrollo propio y algoritmo de ovoidad de trayectorias, reduce significativamente el riesgo de colisión de la cabeza del láser causada por la deformación de la pieza de trabajo.

Composición tipográfica del material restante

Basado en el algoritmo de reconocimiento visual de desarrollo propio, haga clic en una foto en el teléfono celular para identificar las placas restantes. Conveniente para que los usuarios reciclen y utilicen las hojas irregulares restantes. Dar mayor valor a cada pieza de material sobrante

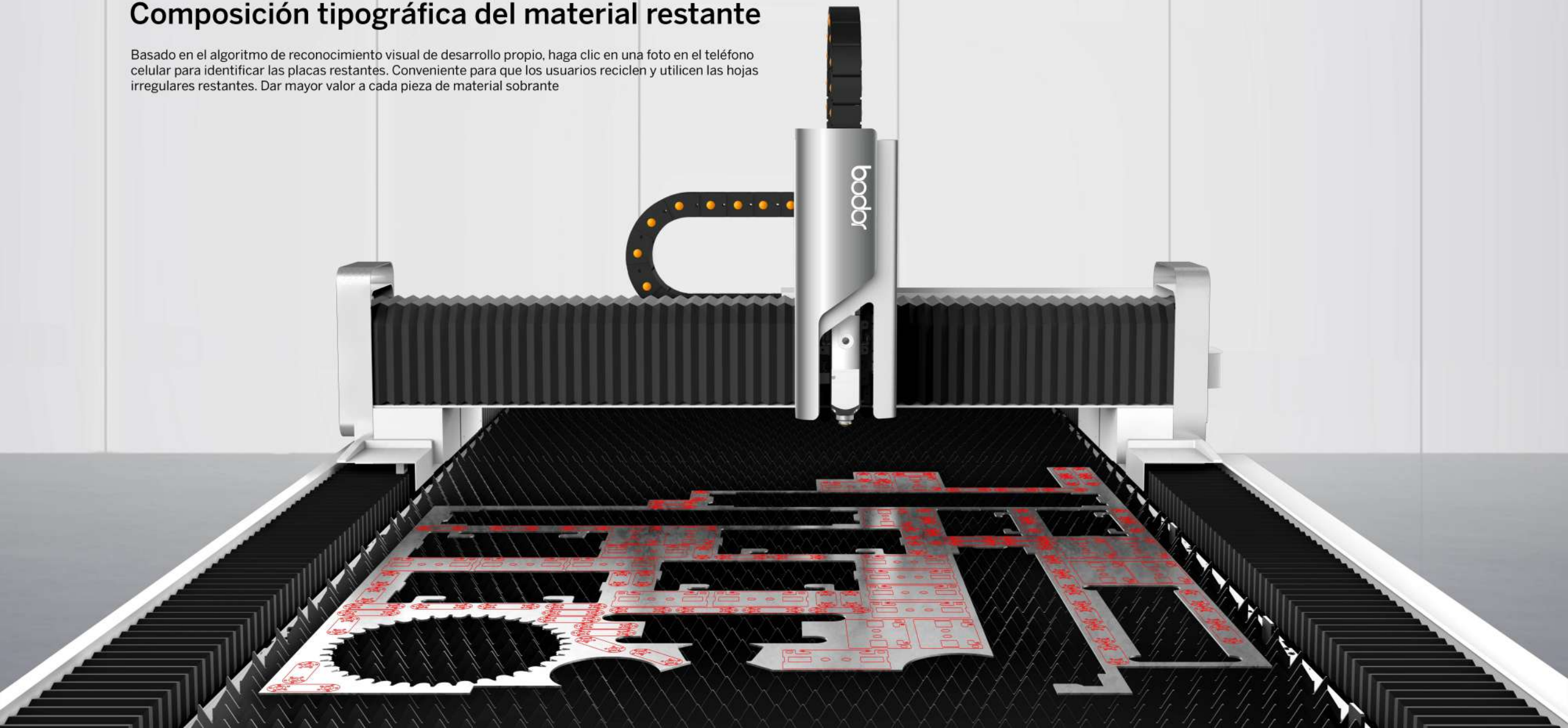

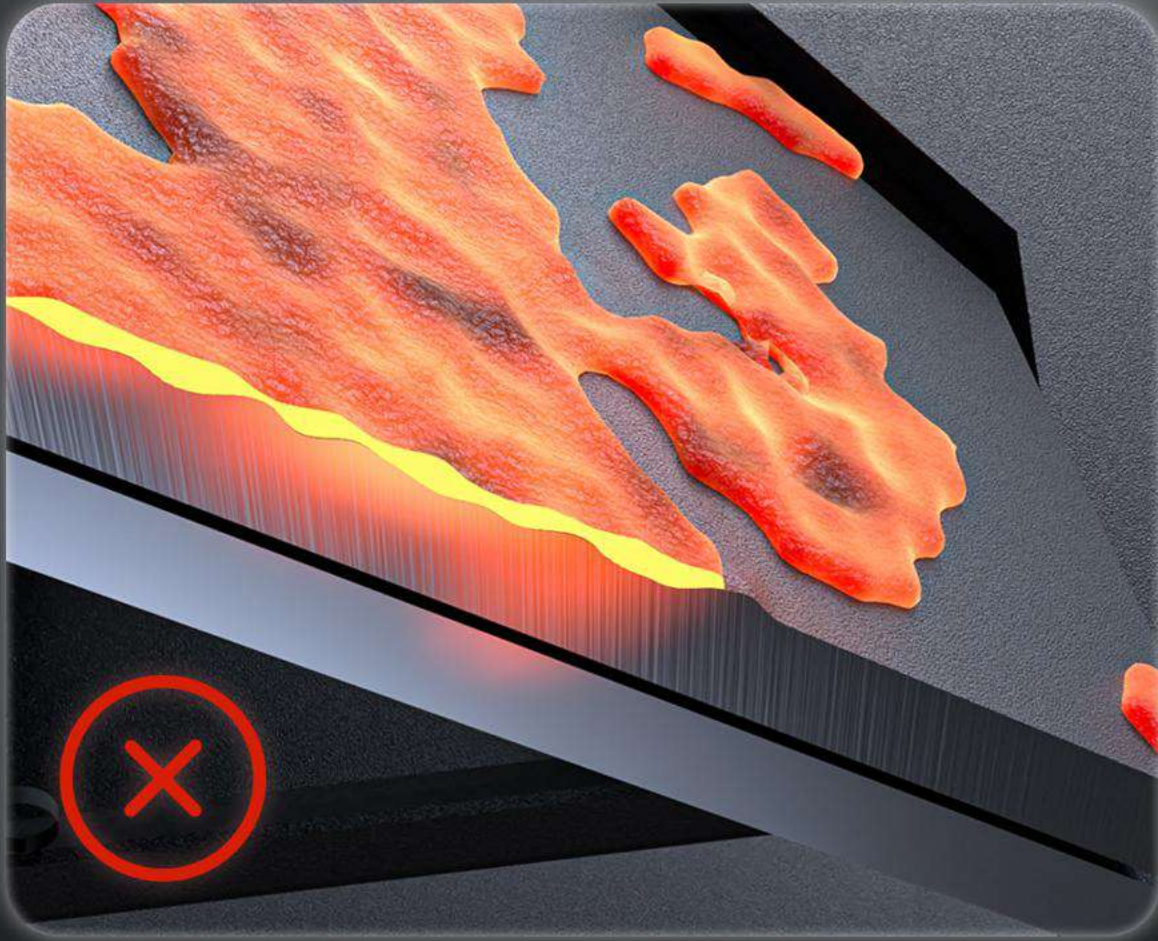

Placa anti-incendios de fundición mineral

Fácil limpieza de escoria, larga vida útil: en comparación con el hierro fundido antiincendios y la placa de acero antiincendios, es menos propenso a la deformación, tiene un tamaño flexible y puede proteger perfectamente todo el cuerpo de la máquina.

Travesaño de aluminio de calidad aeronáutica

25%

Resistencia estructural mejorada por

30%

peso reducido por

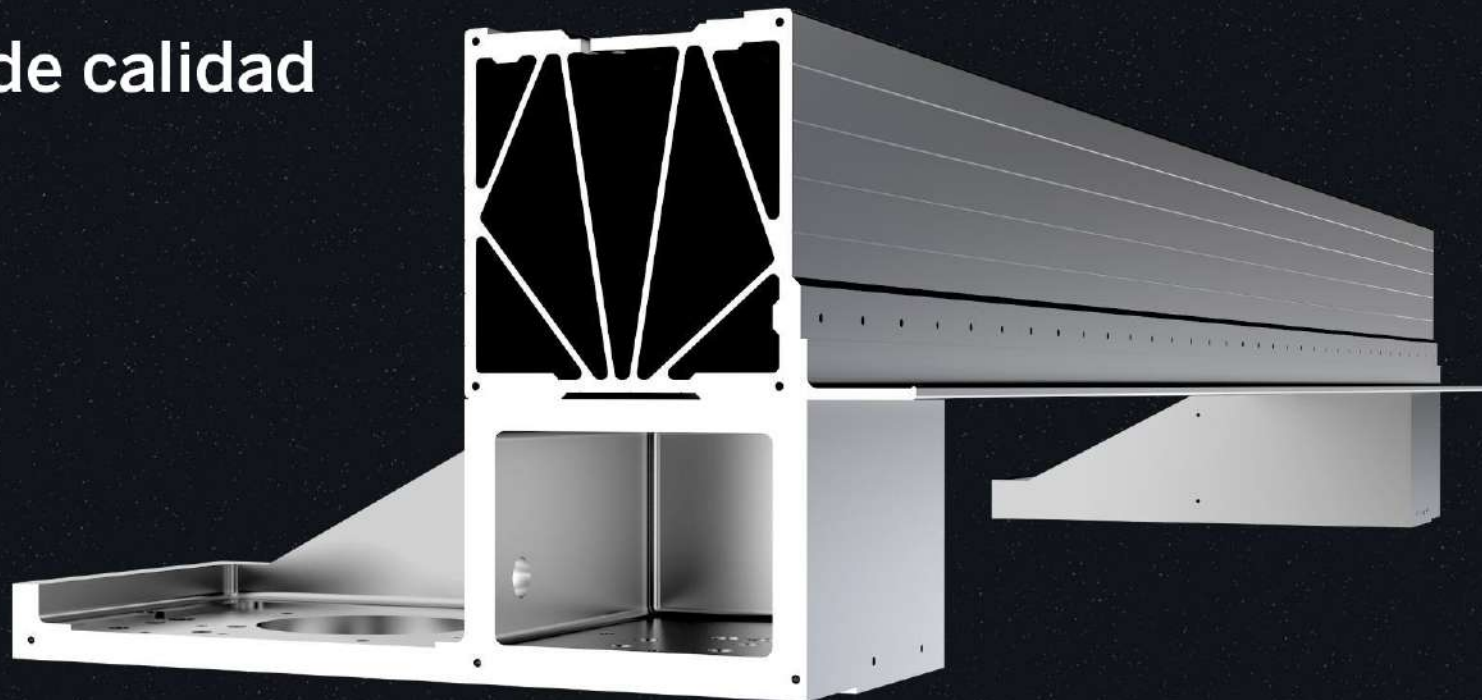

*Relativo a la última generación

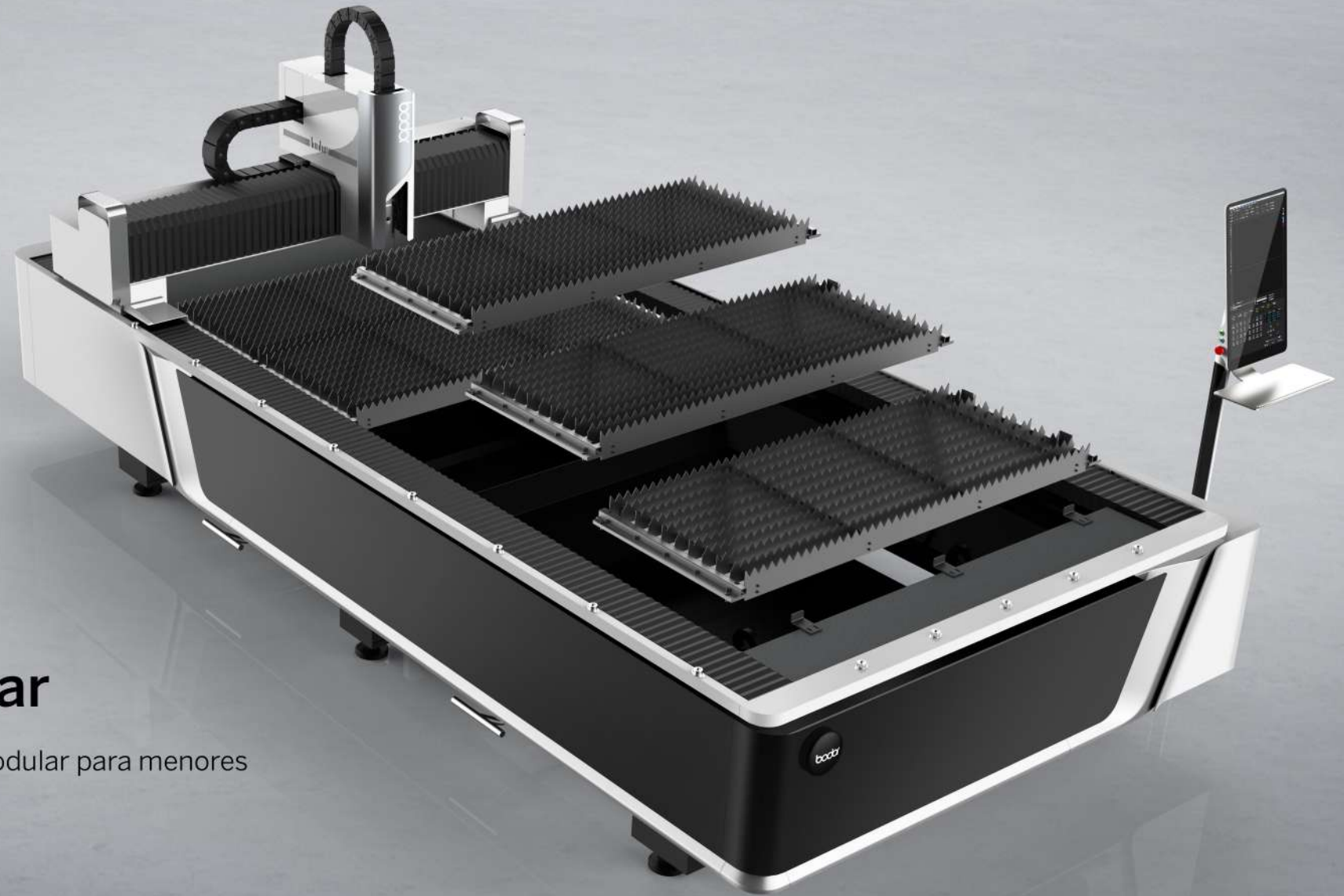

Mesa de corte modular

Innovación pionera de mesa de estructura modular para menores costos de mantenimiento.



El sistema operativo BodorThinker de desarrollo propio

Bodor brinda experiencias interactivas inteligentes hombre-máquina a nuestros usuarios.

Por lo general, los fabricantes de máquinas completas tienden a instalar sistemas operativos subcontratados en sus máquinas, lo que es similar a "instalar la cabeza de otra persona en su propio cuerpo": la compatibilidad deficiente entre el software y el hardware inevitablemente genera fallas mecánicas frecuentes. Sin embargo, Bodor se ha empeñado en desarrollar nuestro propio sistema operativo, empezando por escribir el "código fuente". Se necesitan 5 años de incansable dedicación para que el sistema operativo BodorThinker se desarrolle con éxito. El software operativo autónomo combinado con hardware de desarrollo propio permite el buen funcionamiento de los equipos.



bodor +

Una nueva plataforma interactiva para la tecnología láser industrial y el lote (Internet de las Cosas)

La integración de funciones como compartir, operación auxiliar, monitoreo en tiempo real de equipos, recordatorio de mantenimiento regular, compra de piezas en línea e informes de fallas con un solo clic crean una nueva ecología de tecnología de procesamiento láser de servicio completo

Technical processing sharing

Accessories online store

Auxiliary operation

Equipment real time monitoring

Regular maintenance reminder

One click malfunction report

Bodor

Ecología completa de tecnología láser seis en uno

Sistema de control BodorThinker completamente desarrollado, software de anidamiento BodorNest, cabezal láser BodorGenius y fuente láser BodorPower combinados con el sistema MES y el sistema de accionamiento Bodordrive, lo que permite un funcionamiento estable de la máquina, con cortes de primera calidad y una eficiencia de trabajo increíble.



BodorThinker

总线系统



BodorNest

套料软件



BodorGenius

激光头



BodorPower

激光器



BodorMES

智能制造生产管理软件



BodorDrive

传动系统

Láser BodorPower de desarrollo propio

marcas hemos logrado la completa autonomía de desarrollar los componentes principales de los equipos láser.



Al ser el componente central de un equipo láser, el láser es como el motor de un automóvil o la CPU de un teléfono celular. A lo largo de los años, la fabricación de láser ha sido monopolizada por fabricantes de dispositivos de primer nivel en el extranjero y algunos nacionales. Dado que las empresas láser nacionales solo subcontratan láseres, la calidad de los componentes principales está muy restringida y no se puede garantizar. Bodor se atreve a ser el pionero para enfrentar los desafíos de desarrollar nuestros propios láseres y mejora significativamente la eficiencia de los dispositivos, brindando una mejor experiencia de procesamiento para los clientes. propios láseres y mejora significativamente la eficiencia de los dispositivos, brindando una mejor experiencia de procesamiento para los clientes.

Bodor ha puesto en producción en masa el cabezal láser BodorGenius de desarrollo propio.

La potencia que va desde 1500W a 50000W



En la etapa final de la salida del láser, el cabezal del láser es crítico y un factor determinante para la calidad del procesamiento y la eficiencia del equipo láser. El cabezal láser de desarrollo propio de Bodor está equipado con múltiples funciones inteligentes, y permítanos la gran confianza de "llevar nuestros productos con experiencias de uso premium a los clientes de todo el mundo".

Bodor Nest, el software de anidamiento de desarrollo propio de Bodor, se lanzó con éxito

y logra un bucle perfecto de anidamiento, control del sistema y ruta óptica de corte.

El software de anidamiento BodorNest está desarrollado por el equipo de software BODOR CAM con una rica experiencia en la industria y 8 años de dedicación. BodorNest lleva la eficiencia de la operación de anidamiento al siguiente nivel y maximiza la utilización de placas y tubos.

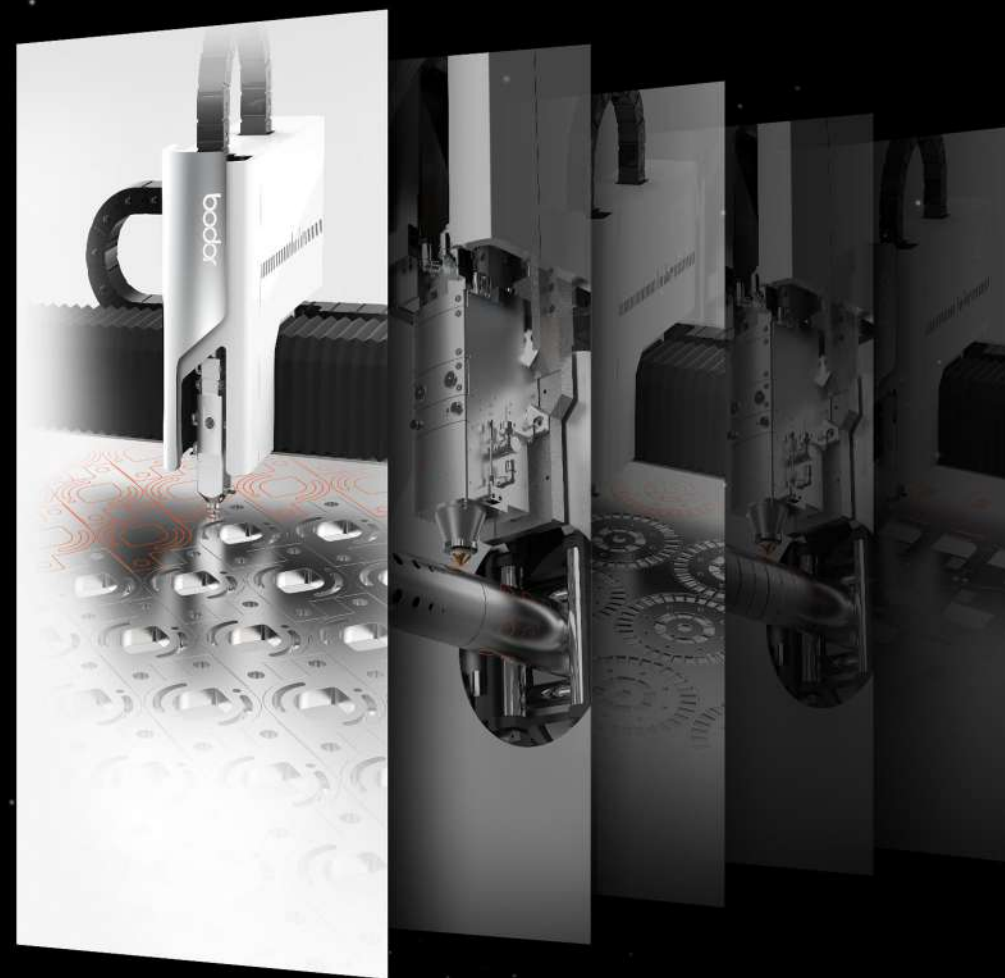

Sistema Bodor MES autodesarrollado de Bodor, un gran ayudante en la construcción de "fábricas inteligentes"

En los últimos años, la fabricación china ha crecido rápidamente. Sin embargo, el sistema de método de gestión de fábrica convencional es relativamente descuidado, con un alto costo de mano de obra y baja eficiencia, que necesita actualizaciones y transformaciones urgentes. El sistema MES de desarrollo propio de Bodor puede proporcionar una plataforma de gestión de visualización de "fábrica inteligente", que promueve aún más una transformación digital integral de la fábrica, llevando el taller convencional a la era digital.





Sistema de accionamiento Bodor Bodor-Driver de desarrollo propio

Con una relación de inercia casi perfecta a través de rigurosos cálculos mecánicos, BodorDriver garantiza el rendimiento y la estabilidad de los componentes centrales del sistema de conducción. En comparación con sus homólogos estándar subcontratados, BodorDriver es más compatible con la característica de movimiento alternativo de alta velocidad de los equipos de corte por láser.

La máquina de corte por escaneo láser Bodor abre una nueva categoría en la industria

Atrévete a ser el primero en romper las reglas, transformar y mejorar la industria china como pionera.

¿Qué es el corte por escaneo?

Anula el método de procesamiento convencional de corte por láser desde su inicio, actualizando el corte por puntos estático a un corte por puntos dinámico, con el punto viajando 30 metros por cada 1 metro de corte, mejorando enormemente la eficiencia de la absorción de energía láser por parte del material procesado.

3 características innovadoras del corte por escaneo

Más rápido: velocidad de corte de hasta un 200% de aumento

Más grueso: espesor de corte hasta un 150% de aumento

Sin miedo a la alta reflexión: durante el corte por escaneo, el rayo láser llega en un ángulo inclinado, lo que reduce significativamente la retroreflexión para el corte por lotes de materiales altamente reflectantes. Este es otro avance tecnológico en la historia de las herramientas humanas de corte de metales desde la aplicación del corte por láser durante décadas.

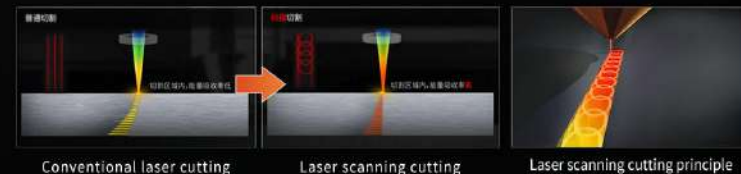

Conventional laser cutting

Laser scanning cutting

Laser scanning cutting principle

MANGO de control táctil inalámbrico

Soporta operación con una sola mano y agarre cómodo
Puede acoplarse a cualquier chapa, y desmontarse a su disposición.
Restablecer el estándar estético en la era de la inteligencia y el IOT.



Una lista de funciones y parámetros de la Serie A

	A3	A4	A4P	A6	A6P	A8	A12	A14
Working area	3048mm*1524mm	4000mm*1524mm	4000mm*2000mm	6100mm*1524mm	6100mm*2500mm	8050mm*2500mm	12200mm*2500mm	14000mm*3100mm
Max. linkage speed	100m/min	100m/min	100m/min	100m/min	100m/min	100m/min	100m/min	100m/min
Max. acceleration	1.5 G	1.5 G	1.5 G	1.5 G	1.5 G	1.5 G	1.5 G	1.5 G
One-click processing	<input checked="" type="checkbox"/>	<input checked="" type="checkbox"/>	<input checked="" type="checkbox"/>	<input checked="" type="checkbox"/>	<input checked="" type="checkbox"/>	<input checked="" type="checkbox"/>	<input checked="" type="checkbox"/>	<input checked="" type="checkbox"/>
Remnant Typesetting	<input checked="" type="checkbox"/>	<input checked="" type="checkbox"/>	<input checked="" type="checkbox"/>	<input checked="" type="checkbox"/>	<input checked="" type="checkbox"/>	<input checked="" type="checkbox"/>	<input checked="" type="checkbox"/>	<input checked="" type="checkbox"/>
Active anti-collision function	<input checked="" type="checkbox"/>	<input checked="" type="checkbox"/>	<input checked="" type="checkbox"/>	<input checked="" type="checkbox"/>	<input checked="" type="checkbox"/>	<input checked="" type="checkbox"/>	<input checked="" type="checkbox"/>	<input checked="" type="checkbox"/>
Visual collision detection	<input checked="" type="checkbox"/>	<input checked="" type="checkbox"/>	<input checked="" type="checkbox"/>	<input checked="" type="checkbox"/>	<input checked="" type="checkbox"/>	<input checked="" type="checkbox"/>	<input checked="" type="checkbox"/>	<input checked="" type="checkbox"/>
Intelligent anti-shake of sheet edge	<input checked="" type="checkbox"/>	<input checked="" type="checkbox"/>	<input checked="" type="checkbox"/>	<input checked="" type="checkbox"/>	<input checked="" type="checkbox"/>	<input checked="" type="checkbox"/>	<input checked="" type="checkbox"/>	<input checked="" type="checkbox"/>
Anti-slag Protection	<input checked="" type="checkbox"/>	<input checked="" type="checkbox"/>	<input checked="" type="checkbox"/>	<input checked="" type="checkbox"/>	<input checked="" type="checkbox"/>	<input checked="" type="checkbox"/>	<input checked="" type="checkbox"/>	<input checked="" type="checkbox"/>
Air pressure intelligent control					<input checked="" type="checkbox"/> 12KW and above	<input checked="" type="checkbox"/> 12KW and above	<input checked="" type="checkbox"/> 12KW and above	<input checked="" type="checkbox"/> 12KW and above

Ganador del premio de diseño iF

El modelo más buscado

A Serie

Máquina de corte por láser de fibra de placa de plataforma única económica.

bodor

Dare to dream